

AVANT DE COMMENCER A TRAVAILLER, ASSUREZ-VOUS QU'UN SCHEMA D'INSTALLATION OU PLAN DE CALEPINAGE DU SYSTEME A BIEN ETE ETABLI. Rappel: Entraxe maximum autorisé entre montants: 1,75 mètre.  
Assembler les éléments des garde-corps sans serrer les vis, puis faire le serrage définitif une fois tous les réglages effectués (hauteur des lisses, aplomb des poteaux, orientation de la lisse haute voir fig.A)

INSTALLATION DE LA PLATINE REHAUSSEE

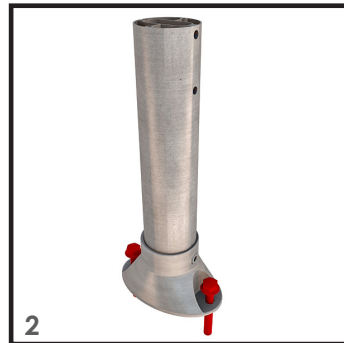

1 Positionnez la platine sur votre support en fonction du calepinage.



2 Fixez la platine avec la visserie adéquate (non fournie), selon votre support.

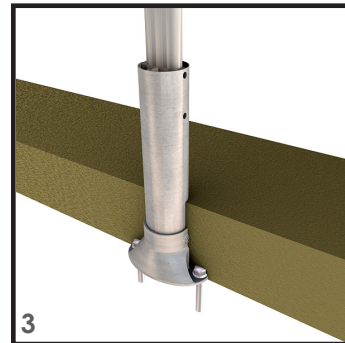

3 Installez l'isolant.

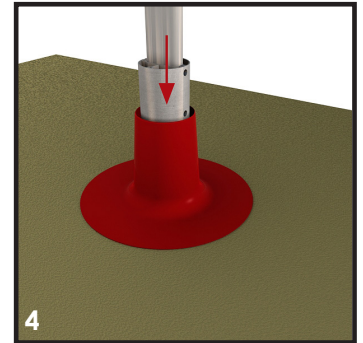

4 Positionnez la coupelle.

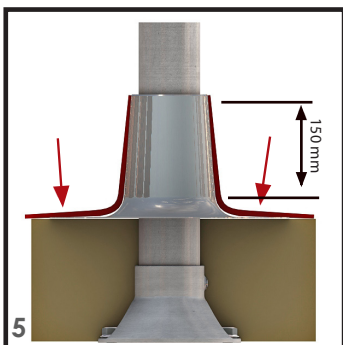

5 Effectuez le relevé d'étanchéité sur 150 mm.

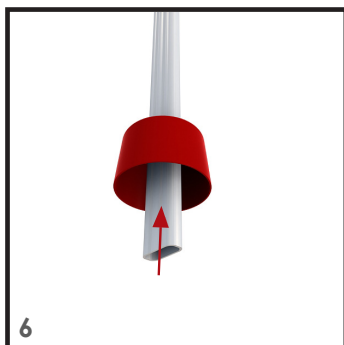

6 Insérez la colerette par le bas du poteau.

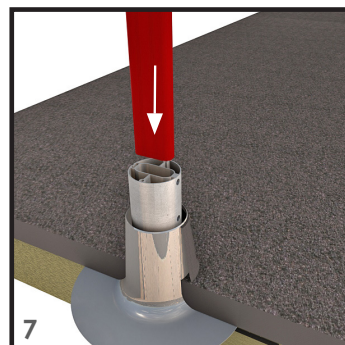

7 Positionnez le poteau dans la platine.

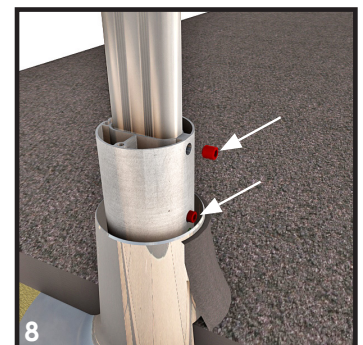

8 Serrez à fond les 2 vis BTR.

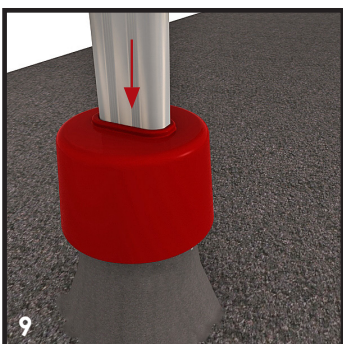

9 Descendre la colerette en butée.

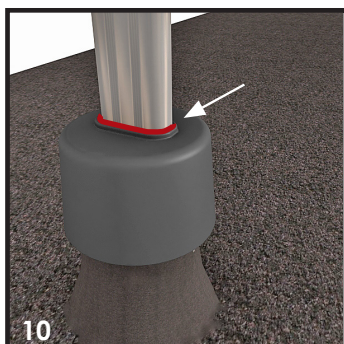

10 Réalisez un joint d'étanchéité autour du poteau (hors fourniture).

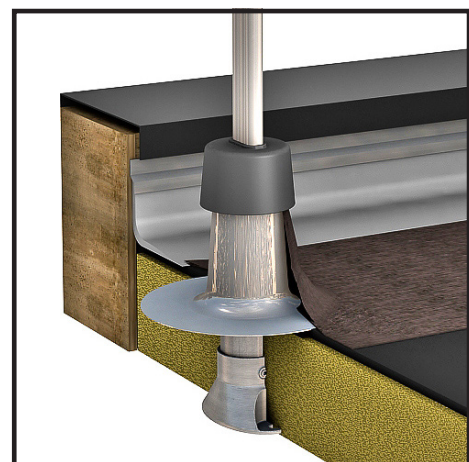

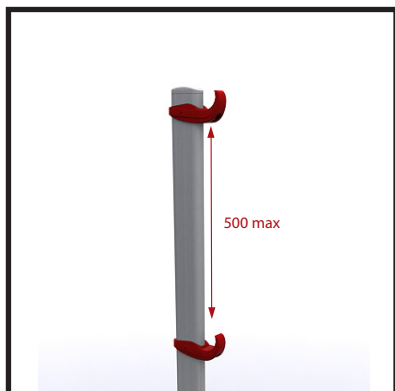

5 Positionnez les brides en respectant l'entraxe maximum.



6 Serrez la vis pointeau pour maintenir la position convenue.

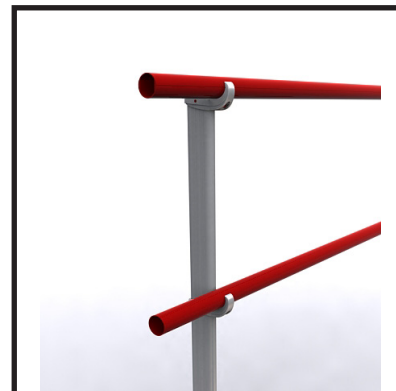

7 Placez la lisse et la sous-lisse sans aligner les coupes; (CF schéma ci-dessous).

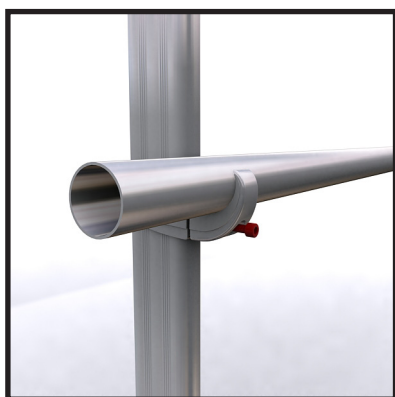

8 Serrez via la vis située en extrémité de la bride pour le serrage final.

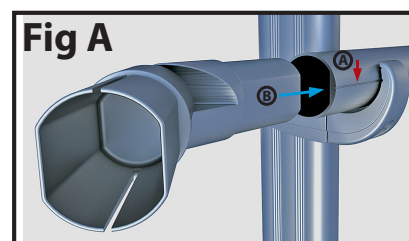
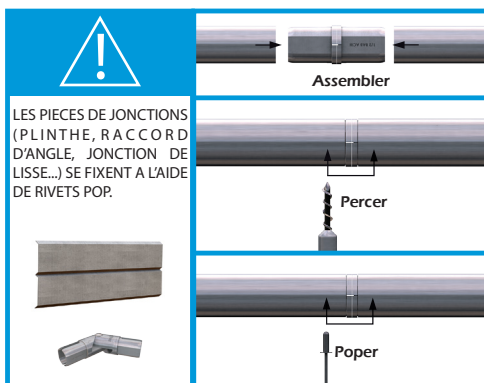

Les lisses doivent être montées à l'horizontal selon le repère (A) pour le montage jonctions (B).

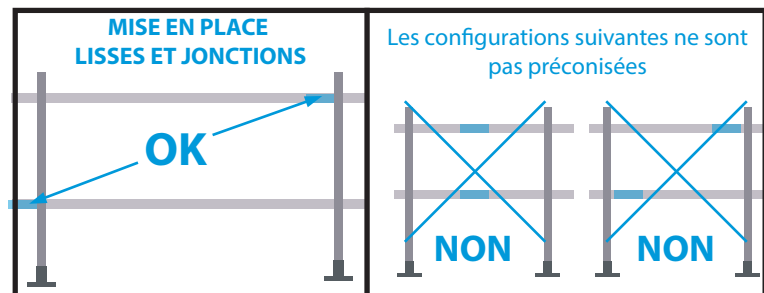

Pour assurer une rigidité optimum, positionner les jonctions à 150 mm maximum des montants.

